

TOP - 2HB (F)(VB)(VD)

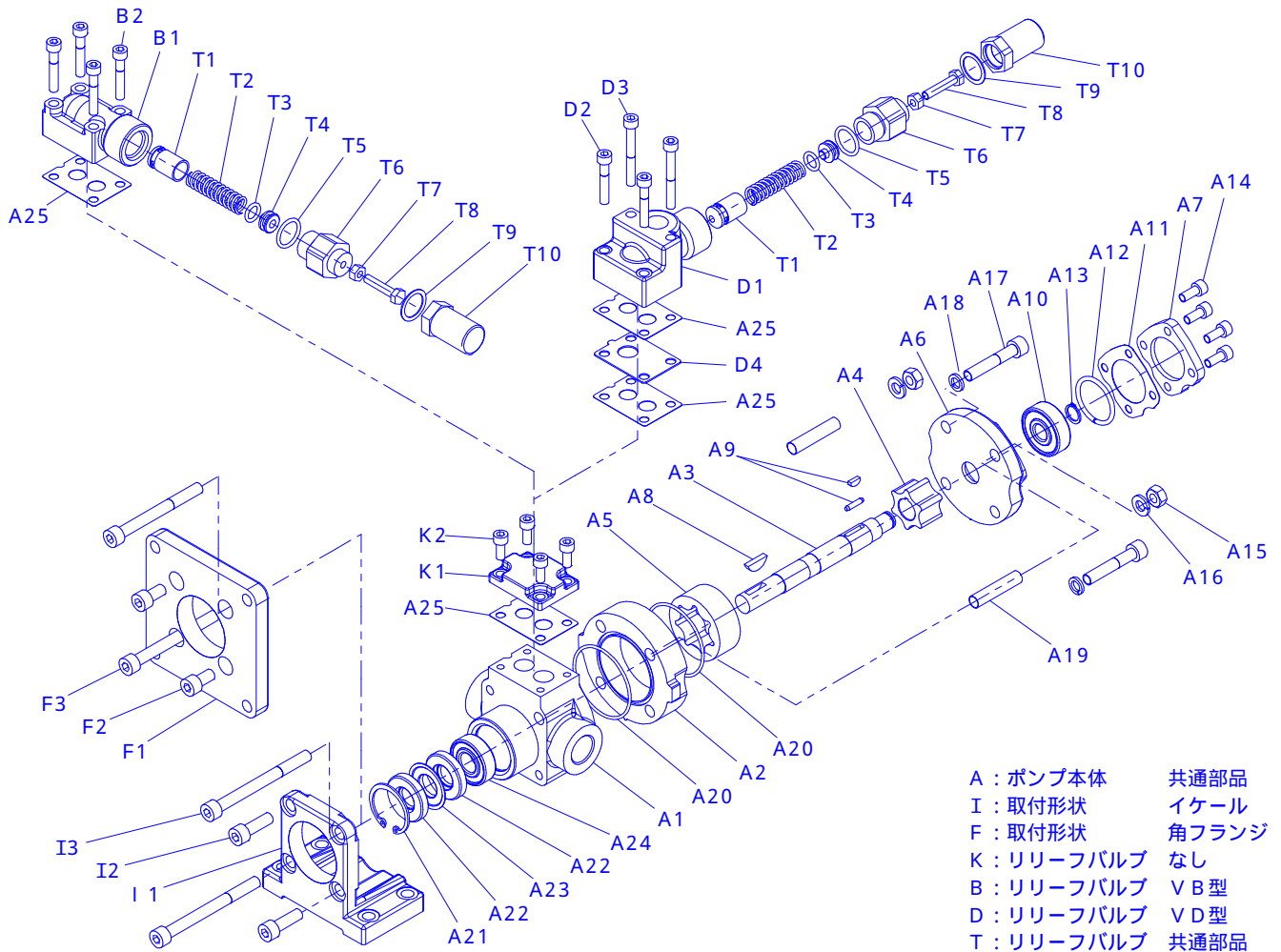

- A : ポンプ本体 共通部品
- I : 取付形状 イケール
- F : 取付形状 角フランジ
- K : リリーフバルブ なし
- B : リリーフバルブ VB型
- D : リリーフバルブ VD型
- T : リリーフバルブ 共通部品

No.	部品名	個数	備考
A1	本体	1	
A2	胴	1	
A3	シャフト	1	
A4	インナーロータ	1	
A5	アウターロータ	1	
A6	ベアリングハウジング	1	
A7	トップカバー	1	
A8	シャフトキー	1	
A9	インナーキー	1	203・204は角キー、206～220は丸キー
A10	ボールベアリング	1	# 6301
A11	トップカバーパッキン	1	
A12	3リング	1	
A13	スナップリング	1	軸用 12
A14	六角穴付ボルト	4	M 6
A15	六角ナット	2	M 8
A16	バネ座金	2	M 8
A17	六角穴付ボルト	2	M 8
A18	CAP'S用バネ座金	2	M 8
A19	パイプノック	2	
A20	Oリング	2	S53
A21	スナップリング	1	穴用 35
A22	オイルシール	2	SC15357
A23	バックアップリング	1	
A24	ボールベアリング	1	# 6202
A25	蓋パッキン	1	VD型の場合は2個

No.	部品名	個数	備考
I 1	イケール	1	
I2	六角穴付ボルト	2	M 8
I3	六角穴付ボルト	2	M 8
F1	角フランジ	1	
F2	六角穴付ボルト	2	M 8
F3	六角穴付ボルト	2	M 8
K1	蓋	1	
K2	六角穴付ボルト	4	M 6
B1	リリーフバルブ本体	1	VB型
B2	六角穴付ボルト	4	M 6
D1	リリーフバルブ本体	1	VD型
D2	六角穴付ボルト	2	M 6
D3	六角穴付ボルト	2	M 6
D4	鉄パッキン	1	
T1	リリーフプランジャー	1	
T2	リリーフスプリング	1	スプリング No.1L～4Lの4種類有
T3	Oリング	1	P10A、スプリングNO.1Lの場合は無
T4	スプリング受座金	1	
T5	Oリング	1	P18
T6	スプリング受ナット	1	
T7	六角ナット	1	M 6
T8	圧力調整ボルト	1	
T9	バルブキャップパッキン	1	スプリングNo.1Lの場合のみ有
T10	キャップ	1	

TOP - 2HT(VB)(VD)

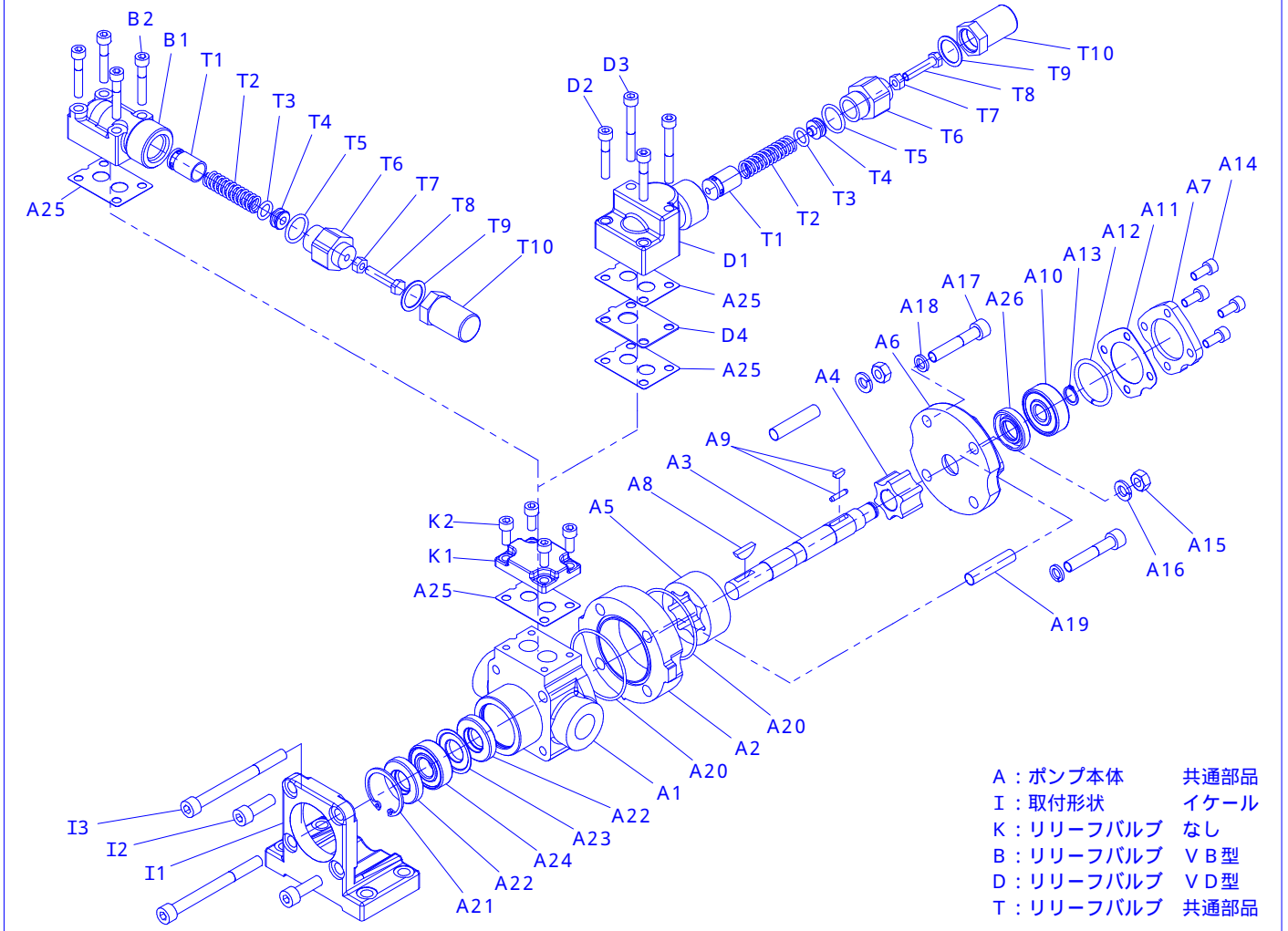

No.	部品名	個数	備考
A1	本体	1	
A2	胴	1	
A3	シャフト	1	
A4	インナーロータ	1	
A5	アウターロータ	1	
A6	ベアリングハウジング	1	
A7	トップカバー	1	
A8	シャフトキー	1	
A9	インナーキー	1	203・204は角キー、206～220は丸キー
A10	ボールベアリング	1	# 6301DD
A11	トップカバーパッキン	1	
A12	3リング	1	
A13	スナップリング	1	軸用 12
A14	六角穴付ボルト	4	M6
A15	六角ナット	2	M8
A16	バネ座金	2	M8
A17	六角穴付ボルト	2	M8
A18	CAP'S用バネ座金	2	M8
A19	パイプブロック	2	
A20	Oリング	2	S53
A21	スナップリング	1	穴用 35
A22	オイルシール	2	SC15357
A23	バックアップリング	1	
A24	ボールベアリング	1	# 6202DD
A25	蓋パッキン	1	VD型の場合は2個
A26	オイルシール	1	SC15327

No.	部品名	個数	備考
I1	イケール	1	
I2	六角穴付ボルト	2	M8
I3	六角穴付ボルト	2	M8
K1	蓋	1	
K2	六角穴付ボルト	4	M6
B1	リリーフバルブ本体	1	VB型
B2	六角穴付ボルト	4	M6
D1	リリーフバルブ本体	1	VD型
D2	六角穴付ボルト	2	M6
D3	六角穴付ボルト	2	M6
D4	鉄パッキン	1	
T1	リリーフプランジャー	1	
T2	リリーフスプリング	1	スプリング No.1L～4Lの4種類有
T3	Oリング	1	P10A スプリングNO.1Lの場合は無
T4	スプリング受座金	1	
T5	Oリング	1	P18
T6	スプリング受ナット	1	
T7	六角ナット	1	M6
T8	圧力調整ボルト	1	
T9	バルブキャップパッキン	1	スプリングNo.1Lの場合のみ有
T10	キャップ	1	

PUMP WHOLESALE CENTER
ポンプ卸センター

<https://www.pump-oroshi.com/>

ポンプ及び部品に関するお問い合わせ

☎ 046-836-0844
平日 8:30~17:30

✉ the-pump@chuoshoko.com

お気軽にお問い合わせ下さい 