

4. 機器仕様

制御	1回 (MANU)	自動 (AUTO)
タイマー機能	1回のON時間のみを運転します。	設定したON時間-OFF時間を運転します。
カウンター機能	カウントされません。	プリセット値を設定し、その値まで繰り返し連続で動作します。(1~999999)
接続	TR-PU型ポンプのみと接続可能です。付属ケーブルでポンプと接続して下さい。	
フットスイッチ	STARTスイッチと同機能があります。	
電源	ポンプ側より電源供給されます。	
寸法・重量	183W×175D×110H (0.5kg)	

5. 外形寸法図及び構造

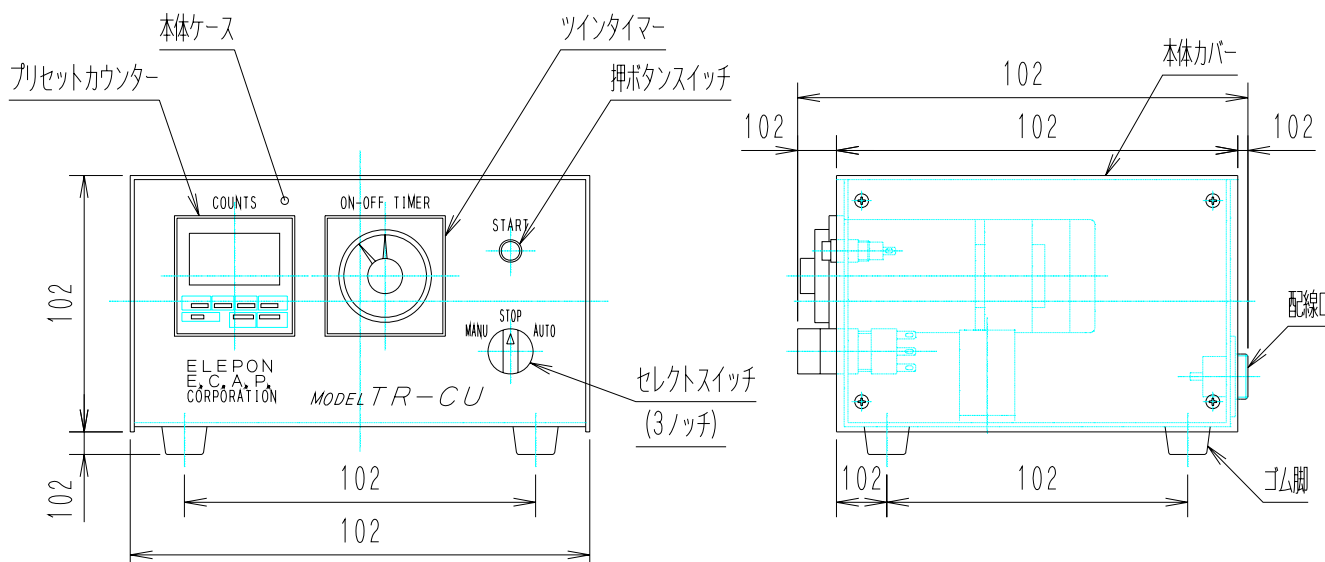

PUMP WHOLESALE CENTER
ポンプ卸センター

<https://www.pump-oroshi.com/>

ポンプ及び部品に関するお問い合わせ

☎ 046-836-0844

平日 8:30~17:30

✉ the-pump@chuoshoko.com

お気軽にお問い合わせ下さい

